



# B602

**X**SERIES



## INSTRUKCJA UŻYTKOWANIA I BEZPIECZEŃSTWO

Dziękujemy za zakup produktu N-Com.

N-Com B602 został wykonany przy użyciu najnowocześniejszej technologii i materiałów najwyższej jakości. Długotrwałe testy i gruntowny rozwój systemu umożliwiły osiągnięcie najwyższej jakości dźwięku.

Przed użyciem produktu należy zapoznać się z instrukcją użytkownika.

Więcej informacji na temat B602, samouczki wideo i informacje na temat instalacji najnowszej wersji oprogramowania układowego można znaleźć na stronie [www.n-com.it](http://www.n-com.it)



MANUALS



TUTORIALS

---

Znak słowny Bluetooth® i logo są zarejestrowanymi znakami towarowymi należącymi do Bluetooth SIG, Inc.; każdy z takich znaków N-Com jest objęty licencją. Inne znaki towarowe i nazwy handlowe to te, których używanie jest dozwolone

odpowiednich właścicieli.

---

## Zawartość

1. OSTRZEŻENIA I BEZPIECZEŃSTWO .....	5	1.1. Bezpieczeństwo na	
drodze .....	5	1.2. Włączanie systemu w bezpiecznym	
otoczeniu .....	5	1.3.	
Zakłócenia .....	5	1.4. Właściwe	
użytkowanie .....	5	1.5. Wykwalifikowany	
personel .....	6	1.6. Akcesoria i	
baterie .....	6	1.7.	
Utylizacja .....	6	2. ZAWARTOŚĆ	
OPAKOWANIA .....	7		
3. MONTAŻ NA KASKU X-1005, X-903, X-552 .....	8	3.1. Czynności	
wstępne .....	8	3.2. Montaż systemu w kaskach X-1005, X-903,	
X-552 .....	8	3.3. Pozycjonowanie	
mikrofonu .....	10	3.4. Ponowne pozycjonowanie	
wyściółki .....	11	12 4. MONTAŻ NA KASKU X-	
LITE .....			
4.1. Czynności wstępne .....	12	4.2. Montaż systemu w	
kasku .....	12	4.3. Pozycjonowanie	
mikrofonu .....	14	4.4. Ponowne pozycjonowanie	
wyściółki .....	15	5. WYJMOWANIE	
SYSTEMU .....	15	6. PODSTAWOWE	
FUNKCJE .....	16	6.1. Tryb kompletny i tryb	
prosty .....	16	6.2. Regulacja	
głośności .....	16	6.3. Funkcja automatycznego	
wyłączania .....	17	6.4. Wielejęzyczne komunikaty	
głosowe .....	17	6.5. N-Com	
EASYSET .....	18	6.6. Aktualizacja oprogramowania	
układowego .....	18	7. TRYB	
PAROWANIA .....	19	7.1. Menu	
parowania .....	19	8. MENU	
KONFIGURACJI .....	20		
9. PAROWANIE TELEFONU KOMÓRKOWEGO / ODTWARZACZA MP3 .....			21
10. PAROWANIE DRUGIEGO TELEFONU KOMÓRKOWEGO .....			21
11. TELEFON KOMÓRKOWY .....	22	11.1. Szybkie	
wybieranie .....	22	11.2. Funkcja konferencji	
telefonicznej .....	23	11.3. Inteligentny system	
nawigacji .....	23	12. MUZYKA PRZEZ	
BLUETOOTH .....	24	12.1. Udostępnianie muzyki przez Bluetooth (udostępnianie	
A2DP) .....	24	13. PAROWANIE GPS .....	
24 14. INTERCOM KIEROWCA-PASAŻER .....	25		
14.1. Parowanie interkomu serii N-Com „600”, „800”, „900” .....	25	14.2. Parowanie z innymi systemami	
N-Com .....	25	14.3. Funkcja	
interkomu .....	26	15. INTERKOM „UNIWERSALNY	
INTERKOM” .....	26	15.1. Parowanie z UNIWERSALNYM	
INTERKOMEM .....	26	15.2. Funkcja uniwersalnego	
interkomu .....	26	16.	
PILOT .....	27	17. BATERIA I	
ŁADOWANIE .....	28	17.1. Sygnał niskiego poziomu naładowania	
baterii .....	28	17.2. Sprawdzenie poziomu naładowania	
akumulatora .....	28	17.3. Ładowanie	
systemu .....	28	18. PODSUMOWANIE ELEMENTÓW	
KONTROLNYCH .....	29	19. GWARANCJA .....	
31 19.1. Zakres gwarancji i jej ważność .....	31	19.2. Wykluczenia i ograniczenia zakresu	
gwarancji .....	31	19.3. Procedura składania	
reklamacji .....	31	19.4. Identyfikacja	
produktu .....	32		

## 1. OSTRZEŻENIA I BEZPIECZEŃSTWO

Produkt zgodny z dyrektywą UE 2014/53/UE (RED). Pełne oświadczenie o zgodności można pobrać pod adresem

[www.n-com.it](http://www.n-com.it) Przetaczaj uważnie tę instrukcję obsługi. Jak odbornik jak rowniez proste zasady wymienione poniżej. Nieprzestrzeganie tych zasad może prowadzić do niebezpiecznych sytuacji.

Ostrzeżenie: Produkt nie może być używany podczas zawodów oficjalnych i nieoficjalnych, na torach wyścigowych, torach wyścigowych i torach wyścigowych. utwory i tym podobne.

Uwaga: Montaż systemu N-Com powoduje zwiększenie masy o około 100-120 g, co stanowi dodany do wagi kasku i innych akcesoriów.

Ostrzeżenie: Elementy elektroniczne systemu N-Com zamontowane wewnątrz kasku nie są wodoodporne.

W związku z tym upewnij się, że wewnątrz kasku, w tym wyściółka zapewniająca wygodę, nie zamoknie, aby uniknąć uszkodzenia systemu. Jeśli woda przedostanie się do kasku, wyjmij wyściółkę zapewniającą wygodę z kasku i pozwól mu wyschnąć na powietrzu.

### 1.1. Bezpieczeństwo na

drodze Zawsze przestrzegaj wszystkich obowiązujących przepisów ruchu drogowego. Podczas jazdy motocyklem ręce powinny być zawsze zaangażowane w prowadzenie pojazdu. Wszelkie czynności związane z systemem N-Com muszą być wykonywane po zatrzymaniu motocykla. W szczególności:

- Ustaw w telefonie komórkowym opcję automatycznego odbierania połączeń (więcej informacji znajdziesz w instrukcji telefonu komórkowego).
- Jeżeli Twój telefon komórkowy nie jest wyposażony w tę funkcję, najpierw zatrzymaj pojazd w bezpiecznym miejscu, zgodnie z przepisami ruchu drogowego, a następnie odbierz połączenie.
- Nie wykonuj żadnych połączeń podczas jazdy. Zatrzymaj pojazd w bezpiecznym miejscu zgodnie z przepisami ruchu drogowego. Przepisy i wtedy podejmij decyzję.
- Dostosuj głośność tak, aby nie przeszkadzała ani nie rozpraszała uwagi podczas jazdy, a jednocześnie pozwalała na wyraźne słyszenie dźwięków otoczenia.
- Nie korzystaj z telefonu komórkowego ani innych urządzeń podłączonych do systemu N-Com podczas jazdy motocykl.
- W każdym przypadku należy przestrzegać przepisów ruchu drogowego i pamiętać, że jazda motocyklem ma absolutne pierwszeństwo nad każdym innym manewrem.

### 1.2. Włączanie systemu w bezpiecznych środowiskach

- Podczas korzystania z systemu N-Com należy przestrzegać wszystkich ograniczeń i instrukcji dotyczących korzystania z telefonu komórkowego. telefon.
- Nie włączaj telefonu komórkowego ani systemu N-Com, gdy ich używanie jest zabronione lub gdy są one wyłączone. Urządzenia te mogą powodować zakłócenia lub niebezpieczne sytuacje.
- Wyłącz podczas tankowania. Nie używaj systemu N-Com na stacjach benzynowych. Nie używaj urządzenia w pobliżu materiały łatwopalne lub produkty chemiczne.
- Wyłączaj w pobliżu materiałów wybuchowych.

### 1.3. Zakłócenia

Wszystkie telefony i urządzenia z bezprzewodową transmisją sygnału podlegają zakłóceniom, które mogą wpłynąć na wydajność podłączonego do nich urządzenia. Zakłócenia te nie są spowodowane wadą systemu N-Com.

### 1.4. Właściwe użycie

Używaj urządzenia tylko w normalnej pozycji, zgodnie z opisem w dokumentacji produktu. Nie próbuj demontować, manipulować ani modyfikować żadnej części systemu N-Com.

Uwaga: Przed użyciem systemu N-Com na drodze należy wyregulować głośność systemu i podłączonych do niego źródeł dźwięku.

Uwaga: Ustawienie zbyt wysokiego poziomu głośności może spowodować uszkodzenie słuchu.

Uwaga: Nieprawidłowa instalacja systemu w kasku może zmienić właściwości aerodynamiczne i bezpieczeństwa samego kasku, co może prowadzić do niebezpiecznych warunków. Zainstaluj system N-Com zgodnie z instrukcjami podanymi w dokumentacji produktu. W razie wątpliwości skontaktuj się z lokalnym dealerm N-Com.

Ostrzeżenie: Słuchanie innych urządzeń nie powinno przeszkadzać w jeździe motocyklem, co zawsze musi być najwyższym priorytetem.

Wszystkie operacje na urządzeniach elektronicznych i systemie N-Com należy wykonywać przy zatrzymanym pojeździe, zgodnie z przepisami ruchu drogowego.

### 1.5. Wykwalifikowany personel

- Tylko wykwalifikowany personel może udzielić pomocy technicznej temu produktowi. W przypadku jakichkolwiek usterek zawsze zwracaj się do lokalnego dealera.
- Kask jest urządzeniem bezpieczeństwa. Manipulowanie nim i/lub systemem elektronicznym wewnątrz kasku może spowodować niebezpieczne sytuacje, a także unieważnić gwarancję produktu.

### 1.6. Akcesoria i baterie

- Używaj wyłącznie baterii, ładowarek i akcesoriów zatwierdzonych przez Nolangroup do konkretnego zastosowania model.
- Użycie innego typu baterii niż zalecany może doprowadzić do niebezpiecznych sytuacji i spowodować unieważnienie gwarancji.
- Skontaktuj się z lokalnym dealerm, aby dowiedzieć się o dostępności zatwierdzonych akcesoriów.
- Odłączając kabel zasilający dowolnego akcesorium lub ładowarki akumulatora, zawsze chwytaj i pociągnij za wtyczkę, nie za kabel.
- Nie należy używać baterii do celów innych niż zalecane.
- Nigdy nie używaj baterii ani ładowarek, które okażą się uszkodzone.
- Nie wolno powodować zwarcia akumulatora.
- Przechowuj akumulator w temperaturze od 0° / +45°C (ładowanie): -10° / +55°C (podczas użytkowania).
- Niebezpieczeństwo pożaru lub wybuchu: nie wrzucaj baterii do ognia ani nie wystawiaj ich na działanie wysokich temperatur!
- Nie wyrzucaj baterii razem z odpadami domowymi. Baterie należy utylizować zgodnie z lokalnymi przepisami.
- Nie należy nosić kasku podczas ładowania akumulatora.
- Aby zapobiec uszkodzeniu kasku, nigdy nie należy pozostawiać go w zasięgu dzieci bez nadzoru. ich zdrowie spowodowane dostępem do baterii.

### 1.7. Sprzedaż

Zapoznaj się z niniejszą instrukcją obsługi i instrukcjami dotyczącymi innych części systemu N-Com, aby zdemontować system z kasku.

Po zdemontowaniu systemu należy go zutylizować zgodnie z następującymi instrukcjami:









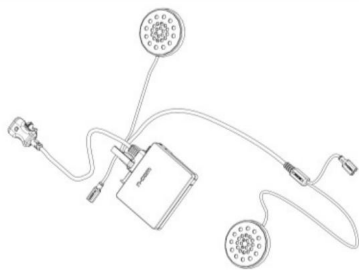

- Obecność przekreślonego kontenera na odpady oznacza, że w Unii Europejskiej produkt po zakończeniu okresu użytkowania podlega selektywnej zbiórce.
- Nie należy wyrzucać tych produktów razem z nieselektywnymi odpadami miejscowymi.

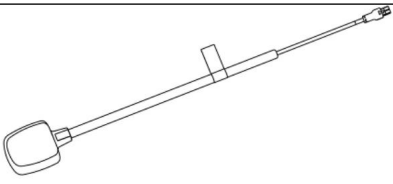
- Prawidłowa utylizacja przestarzałego sprzętu przyczynia się do zapobiegania możliwym negatywnym skutkom zdrowie ludzi i środowisko.
- Na terenie Unii Europejskiej dealer, dostarczając nowy sprzęt, zapewnia bezpłatny odbiór zużytego sprzętu, pod warunkiem, że stosunek ten wynosi jeden do jednego.
- Aby uzyskać bardziej szczegółowe informacje na temat utylizacji przestarzałego sprzętu, skontaktuj się z urzędem gminy lub zakładem gospodarki odpadami. zakład utylizacji odpadów lub sklep, w którym produkt został zakupiony.

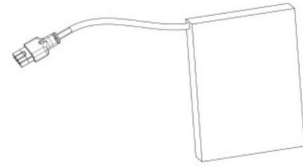
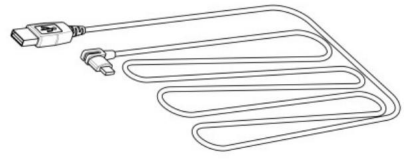
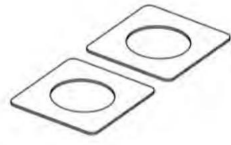
## 2. ZAWARTOŚĆ OPAKOWANIA

Zestaw N-Com B602 zawiera:

 <p>e-box z okablowaniem</p>	 <p>Klawiatura samoprzylepna</p>
 <p>Mikrofon</p>	 <p>Mikrofon do kasku X-903</p>
 <p>Akumulator ładowalny</p>	 <p>Przewód USB-C</p>
 <p>Paski klejące do głośników</p>	 <p>Narzędzie z płaską głowicą</p>
 <p>Klawisz</p>	 <p>Pianka mikrofonowa</p>

3. MONTAŻ NA KASKU X-1005, X-903, X-552 Ważne : Przed zainstalowaniem systemu N-Com zaleca się zapisanie kodu identyfikacyjnego umieszczonego na produkcie (patrz rozdział 19.4).

Film instruktażowy można obejrzeć na stronie [www.n-com.it](http://www.n-com.it) w sekcji Wsparcie.

### 3.1. Operacje wstępne

- Wyjmij wewnętrzną wyściółkę zapewniającą wygodę, postępując zgodnie ze szczegółowymi instrukcjami podanymi w instrukcji obsługi kasku, pamiętając również o usunięciu paska regulacji rozmiaru.
- Wyjmij z polistyrenowych poduszek policzkowych materiał piankowy z obudowy słuchawek N-Com. Zachowaj te materiały wypełniające, jeśli zdecydujesz się w przyszłości używać kasku bez zainstalowanego systemu N-Com.

### 3.2. Montaż systemu w hełmach X-1005, X-903, X-552 • Po lewej stronie

hełmu otwórz drzwiczki wyściółki poduszki policzkowej (rys. 1). Wyjmij materiał wypełniający.

Zachowaj go na wypadek, gdybyś w przyszłości chciał używać kasku bez zamontowanego systemu N-Com.

- Zdejmij małą nasadkę N-Com umieszczoną po lewej stronie kasku. Aby wykonać operację łatwiej, zalecamy wsunięcie czapki od wewnątrz kasku (rys. 2).
- Dokładnie wyczyść zewnętrzną powierzchnię obudowy, aby upewnić się, że klawiatura samoprzylepna przylega prawidłowo. Przed nałożeniem klawiatury upewnij się, że powierzchnia obudowy jest całkowicie czysta i wolna od smaru lub brudu.

- Zdejmij folię ochronną z tylnej części klawiatury samoprzylepnej za pomocą specjalnej zakładki (rys. 3).

- Przeciągnij kabel klawiatury przez otwór w obudowie zewnętrznej (rys. 4).

Przyłóż klawiaturę do obudowy i dociśnij ją całą powierzchnią, aby upewnić się, że dobrze przylega prawidłowo (rys. 5).

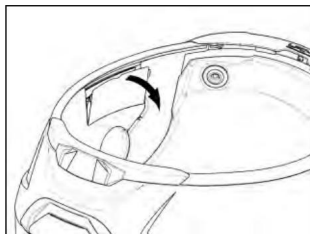

Rys. 1

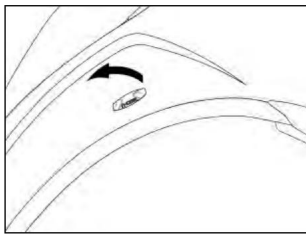

Rys. 2

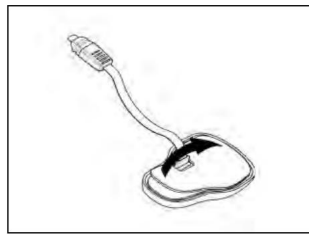

Rys. 3

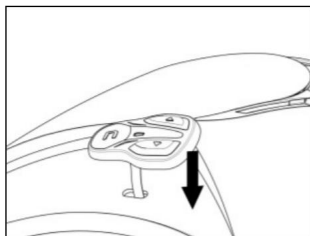

Rys. 4

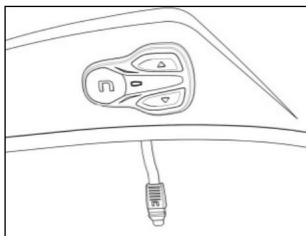

Rys. 5

**UWAGA:** Upewnij się, że nie przykleiłeś kabla pod klawiaturą.

UWAGA: W przypadku nieprawidłowego umiejscowienia klawiatury należy ją natychmiast odkleić, zachowując szczególną ostrożność i powtórzyć pozycjonowanie.

UWAGA: Klawiatura przykleja się całkowicie w ciągu 24 godzin. W tym czasie nie wystawiaj kasku na działanie czynników atmosferycznych.

- Umieść skrzynkę elektryczną w jej gnieździe (rys. 6).
- Podłącz złącze klawiatury do skrzynki elektrycznej (rys. 7).
- Ostrożnie umieść złącze w gnieździe, aż zostanie wsunięte do końca (rys. 8).

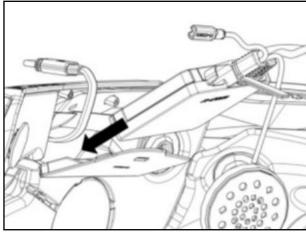

Rys. 6

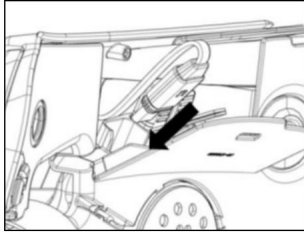

Rys. 7

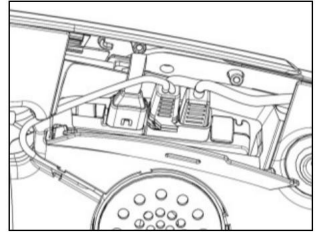

Rys. 8

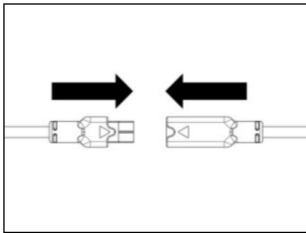

Rys. 9

- Podłącz akumulator do kabla zgodnie z kierunkiem wskazanym strzałkami (rys. 9).
- Sprawdź czy system jest prawidłowo włączony. Naciśnij i przytrzymaj klawisz „n” przez około 2 sekundy, aż niebieska dioda LED na klawiaturze zaświeci się i usłyszysz komunikat głosowy. Kontynuuj instalację.

- Umieść lewy głośnik w gnieździe, wkładając kabel do specjalnego rowka. W razie potrzeby przymocuj słuchawkę przy pomocy kleju dołączonego standardowo do zestawu (rys. 10).
- Podłącz mikrofon do złącza wychodzącego z e-Box (rys. 11).

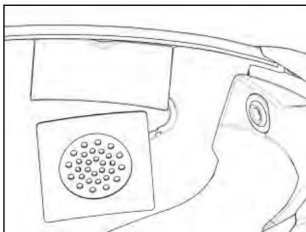

Rys. 10

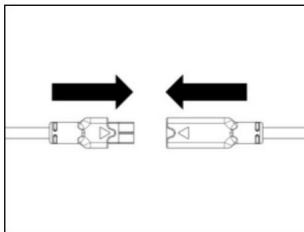

Rys. 11

## 3.3. Pozycjonowanie mikrofonu

TYLKO DLA KASKÓW X-1005 • Za pomocą

płaskiego narzędzia dostarczanego standardowo otwórz uchwyt mikrofonu

klips umieszczony po prawej stronie kasku (rys. 12-13).

- Ustaw mikrofon na żądanej długości, wsuwając nadmiar mikrofonu do środka poduszki policzkowej. podszewka (ryc. 14).

UWAGA: Aby zapewnić dobrą jakość transmisji głosu, zaleca się takie dopasowanie długości mikrofonu, aby jego część piankowa znajdowała się przed ustami.

- Zamknij klips. Upewnij się, że strona mikrofonu z literą „n” jest skierowana do środka hełm (ryc. 15).

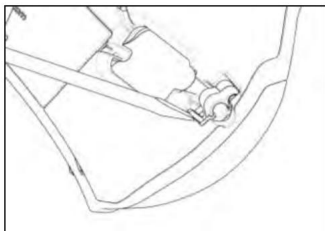

Ryc. 12

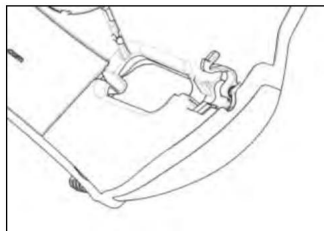

Ryc. 13

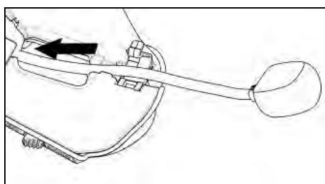

Ryc. 14

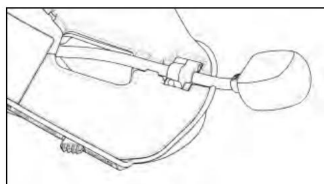

Ryc. 15

TYLKO DLA KASKÓW X-903, X-552 • Podłącz

specjalny mikrofon przeznaczony do kasków integralnych w odpowiednim gnieździe w osłonie podbródka (rys. 16).

- Umieść przewód mikrofonu w pionowym rowku, a następnie za wyściółką poduszki policzkowej.

(Ryc. 17 – 17B). W razie potrzeby podnieś wypustki rowka i wyściółkę poduszki policzkowej za pomocą płaskiego narzędzia (dostarczanego jako wyposażenie standardowe).

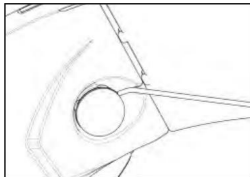

Ryc. 16

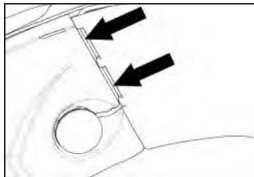

Ryc. 17

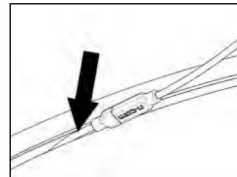

Rys. 17B

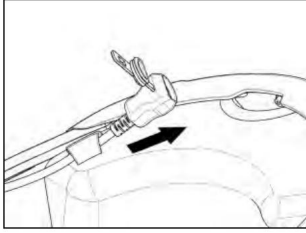

Ryc. 18

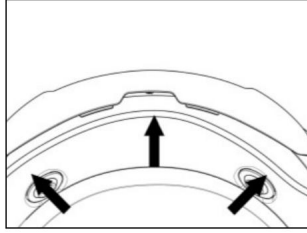

Ryc. 19

- Przeciągnij kabel ładujący przez gumkę znajdującą się na podkładce zapewniającej wygodę (rys. 18).
- Umieść okablowanie w tylnej części kasku (rys. 19).

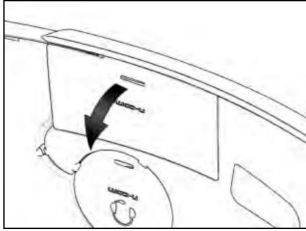

Ryc. 20 – HEŁM X-1005

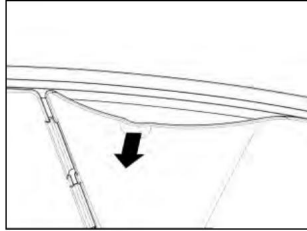

Ryc. 21 – HEŁM X-903

- Po prawej stronie kasku należy wygiąć podszewkę poduszki policzkowej i włożyć baterię do jej gniazda (rys. 20 - 21 - 22).  
TYLKO DLA HEŁMÓW X-1005:  
Usunąć materiał wypełniający. Zachowaj go na wypadek, gdybyś chciał używać kasku bez N-System Com zainstalowany w przyszłości.

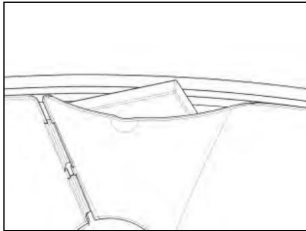

Ryc. 22

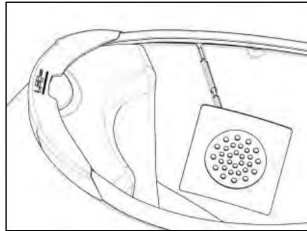

Ryc. 23

- Umieść prawy głośnik w obudowie, wkładając kabel do specjalnego rowka (rys. 23). W razie potrzeby przymocuj słuchawkę za pomocą kleju dostarczonego jako wyposażenie standardowe.

### 3.4. Zmiana położenia wypełnienia

Zmień położenie wewnętrznej wyściółki, postępując zgodnie ze szczegółowymi instrukcjami podanymi w instrukcji obsługi kasku.

Ostrzeżenie: Zawsze sprawdzaj, czy pasek pod brodą ma odpowiednią długość i w razie potrzeby dopasuj go, kierując się wskazówkami. szczególne instrukcje dotyczące kasku.

#### 4. MONTAŻ NA KASKACH X-LITE

Tę procedurę należy wykonać w przypadku instalacji systemów N-Com na kaskach X-lite innych niż modele X-1005, X-903, X-552.

Ważne: Przed zainstalowaniem systemu N-Com zaleca się zapisanie kodu identyfikacyjnego umieszczonego na produkcie (patrz rozdział 19.4).

Film instruktażowy można obejrzeć na stronie [www.n-com.it](http://www.n-com.it) w sekcji Wsparcie.

##### 4.1. Operacje wstępne

- Wyjmij wewnętrzną wyściółkę zapewniającą komfort, postępując zgodnie ze szczegółowymi instrukcjami dołączonymi do kasku. instrukcja obsługi.
- Jeśli występują, usuń z polistyrenowych poduszek policzkowych piankowy materiał wypełniający, który pokrywa obudowę słuchawek N-Com. Zachowaj ten materiał wypełniający, jeśli zdecydujesz się w przyszłości używać kasku bez zainstalowanego systemu N-Com.

##### 4.2. Montaż systemu w kasku

- Zdejmij małą nasadkę N-Com umieszczoną po lewej stronie kasku. Aby wykonać operację łatwiej, zalecamy wsunięcie czapki od wewnątrz kasku (rys. 24).
- Dokładnie wyczyść zewnętrzną powierzchnię obudowy, aby upewnić się, że klawiatura samoprzylepna przylega prawidłowo. Przed nałożeniem klawiatury upewnij się, że powierzchnia obudowy jest całkowicie czysta i wolna od smaru lub brudu.
- Zdejmij folię ochronną z tylnej części klawiatury samoprzylepnej za pomocą specjalnego uchwyty (rys. 25).
- Przeciągnij kabel klawiatury przez otwór w obudowie zewnętrznej (rys. 26).

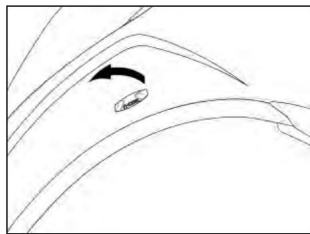

Ryc. 24

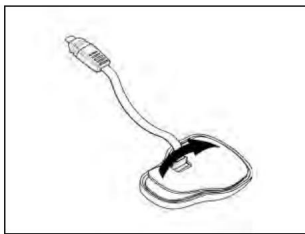

Ryc. 25

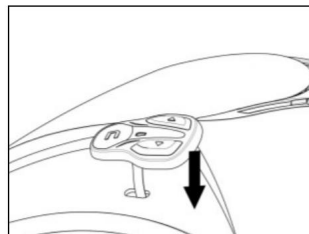

Ryc. 26

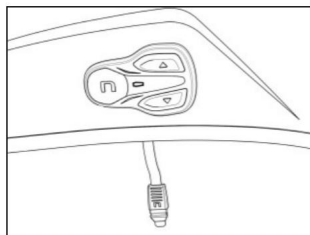

Ryc. 27

- Przyłóż klawiaturę do obudowy i dociśnij ją na całej powierzchni, aby upewnić się, że dobrze przylega (rys. 27).

**UWAGA:** Upewnij się, że nie przykleiłeś kabla pod klawiaturą.

**UWAGA:** W przypadku nieprawidłowego umiejscowienia klawiatury należy ją natychmiast odkleić, zachowując szczególną ostrożność. i powtóż pozycjonowanie.

**UWAGA:** Klawiatura przykleja się całkowicie w ciągu 24 godzin. W tym czasie nie wystawiaj kasku na działanie czynników atmosferycznych.

- Umieść skrzynkę elektryczną wewnątrz jej obudowy w lewym policzku (rys. 28).
- Podłącz złącze klawiatury do skrzynki elektrycznej (rys. 29).
- Ostrożnie umieść złącze w gnieździe, aż zostanie całkowicie wsunięte (rys. 30).

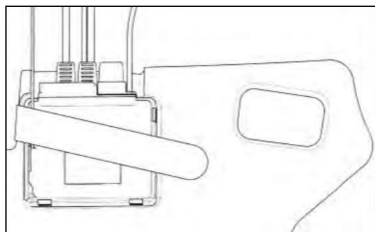

Ryc. 28

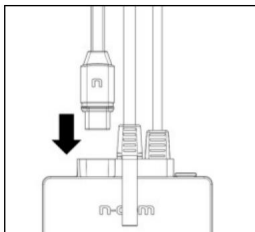

Ryc. 29

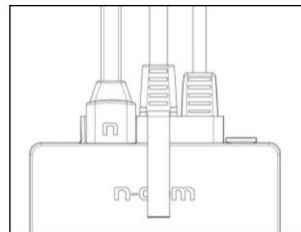

Ryc. 30

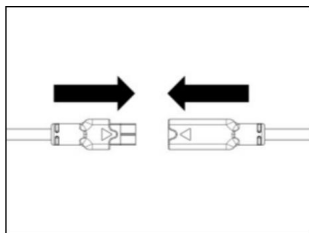

Ryc. 31

- Podłącz akumulator do kabla zgodnie z kierunkiem wskazanym na rysunku. strzałki (rys. 31).
- Sprawdź, czy system jest prawidłowo włączony. Naciśnij i przytrzymaj klawisz „n” przez około 2 sekundy, aż niebieska dioda LED na klawiaturze zaświeci się i usłyszysz komunikat głosowy. Kontynuuj instalację.

- Tymczasowo zmień położenie styropianowej wkładki policzkowej wewnątrz kasku.
- Umieść baterię w prawej obudowie z polistyrenu na policzku i zabezpiecz ją za pomocą rzepu. wstążka (rys. 32).
- Umieść prawy głośnik w specjalnej obudowie poduszki policzkowej i zabezpiecz go za pomocą specyficznego kleju (rys. 33).

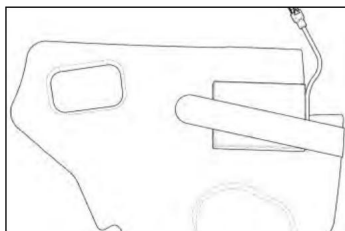

Ryc. 32

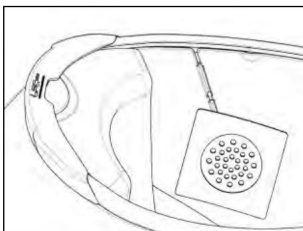

Ryc. 33

**TYLKO DLA KASKÓW CAŁKOWITYCH:** Włóż pasek pod brodę w pętlę poduszki policzkowej z polistyrenu.

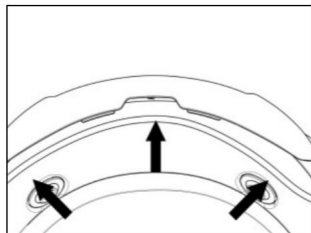

Ryc. 34

- Umieść złącze akumulatora za policzkiem polistyrenowym podkładka.
- Umieść okablowanie w tylnej części kasku (rys. 34).

#### 4.3. Pozycjonowanie mikrofonu

KASKI Z UCHWYTEM LUB KASKI ODRZUTOWE

**UWAGA:** Części potrzebne do ustawienia mikrofonu (zacisk mikrofonu i śruba) można znaleźć wewnątrz kasku, po lewej stronie wewnętrznej skorupy.

Jeśli w kasku nie ma tych części, zacisk mikrofonu i śrubę można nabyć oddzielnie u dealera Nolangroup.

- Załóż zacisk mikrofonu na ramię mikrofonu (rys. 35).
- Umieść mikrofon po lewej stronie kasku, wkręcając śrubę w małą ramkę skorupy (rys. 36). Upewnij się, że strona mikrofonu z napisem „n” jest skierowana do wnętrza kasku (rys. 37).

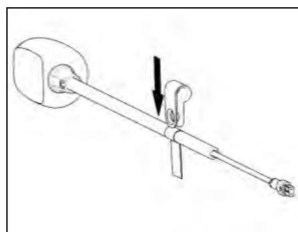

Ryc. 35

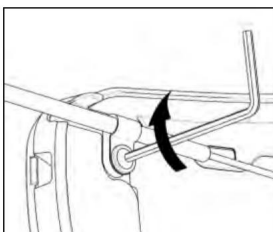

Ryc. 36

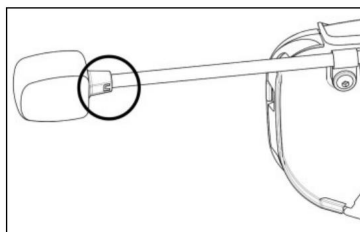

Ryc. 37

**UWAGA:** W przypadku niektórych kasków, obudowę pręta mikrofonu należy wykonać poprzez wycięcie uszczelki krawędzi kasku wzdłuż wstępnie wyciętego obszaru.

KASKI PEŁNOTWARZOWE

- Weź podkładkę kontrolną z polistyrenu (po lewej stronie) i umieść mikrofon w specjalnej obudowie. Upewnij się, że strona mikrofonu z napisem „n” jest skierowana w stronę wnętrza kasku.

• Podłącz mikrofon do złącza wychodzącego z e-boxa (rys. 38). • Umieść głośnik po lewej stronie w obudowie poduszki policzkowej i zamocuj go za pomocą specjalnego kleju (rys. 39).

- Umieść lewą poduszkę policzkową wykonaną ze styropianu w jej gnieździe.

**TYLKO DLA KASKÓW CAŁKOWITYCH:** Włóż pasek pod brodę w pętlę poduszki policzkowej z polistyrenu.

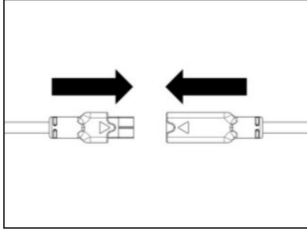

Ryc. 38

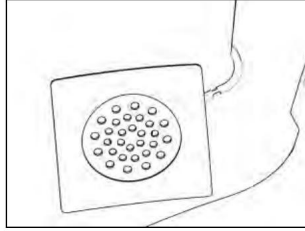

Ryc. 39

#### 4.4. Zmiana położenia wypełnienia

- Przeciągnij przewód USB-C przez elastyczną opaskę znajdującą się na wyściółce.
- Wymień wewnętrzną wyściółkę zapewniającą komfort, postępując zgodnie ze szczegółowymi instrukcjami podanymi w ulotce dla użytkownika kasku. podręcznik.

Ostrzeżenie: Zawsze sprawdzaj, czy pasek pod brodą ma odpowiednią długość i w razie potrzeby dopasuj go, kierując się wskazówkami. szczegółowe instrukcje dotyczące kasku.

Ostrzeżenie: Po zamontowaniu B602 na kasku należy upewnić się, że mikrofon jest prawidłowo ustawiony. przed ustami, w razie potrzeby dostosowując element ruchomy.

Ostrzeżenie: Osłona przeciwwiatrowa, standardowo dostarczana z otwieranymi kaskami, może utrudniać otwieranie i zamykanie osłony podbródka, gdy zainstalowany jest mikrofon.

## 5. USUWANIE SYSTEMU

Aby wyjąć system z kasku, należy postępować tak samo jak podczas montażu, czyli wyjąć poszczególne części.

Ważne: aby wyjąć klawiaturę, wykonaj następujące czynności.

- Wyjmij klawiaturę ze skorupy kasku (rys. 40).
- Odłącz złącze klawiatury (rys. 41).
- Teraz całkowicie wyjmij klawiaturę z kasku.

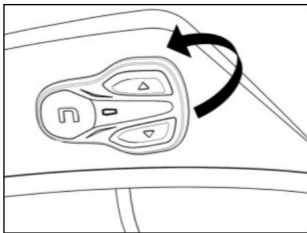

Ryc. 40

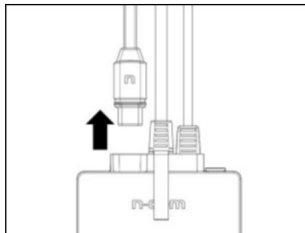

Ryc. 41

Klawiaturę można usunąć, jeśli zdecydujesz się nie używać systemu. Nie można jej jednak ponownie użyć, ponieważ utraciła swoje właściwości klejące. Skontaktuj się z lokalnym dealerem, aby kupić nową dwustronną taśmę klejącą do klawiatury, która będzie prawidłowo przylegać do skorupy kasku.

## 6. PODSTAWOWE FUNKCJE

Uwaga: Przed pierwszym użyciem urządzenia N-Com należy całkowicie naładować baterię przez co najmniej 10 godzin. Aby uzyskać najlepszą wydajność baterii, zaleca się całkowite naładowanie baterii kilka pierwszych razy. Następnie można ładować baterię przez krótsze okresy. Jeśli to możliwe, najlepiej jest całkowicie naładować baterię.

System WŁĄCZONY	Naciśnij i przytrzymaj przycisk „n” przez około 2 sekundy, aż zaświecą się diody LED i usłyszysz komunikat głosowy.
System WYŁĄCZONY	Naciśnij i przytrzymaj przycisk „n” przez około 4 sekundy, aż diody LED zgasną i usłyszysz komunikat głosowy.

### 6.1. Tryb Complete i tryb Simple System B602

oferuje dwa tryby użytkownika: Complete i Simple. Wybierasz tryb, który wolisz, zgodnie ze swoimi wymaganiami, w ten sposób maksymalnie wykorzystując swoje doświadczenie na drodze.

Dostępne funkcje zależą od wybranego trybu użytkownika. Na początku każdej sekcji poniżej znajdziesz potwierdzenie, czy funkcja jest dostępna tylko w trybie Complete. Jeśli nie jest to określone, funkcja w tym systemie może być używana w obu trybach użytkownika.

System jest wstępnie ustawiony na tryb kompletny.

Możliwa jest zmiana na tryb prosty w następujący sposób:

#### Poprzez System N-Com

- Gdy system jest wyłączony, naciśnij i przytrzymaj jednocześnie przyciski „n” i „ ” przez 5 sekund.
  - Usłyszysz komunikat głosowy - System ” Prosty interfejs użytkownika umożliwi”
- wyłączy się. Gdy go ponownie włączysz, tryb Simple Mode zostanie aktywowany.

Aby ponownie aktywować tryb Complete, wykonaj powyższe kroki. Usłyszysz komunikat głosowy interfejs wyłączony ”.

” Prosty użytkownik

#### Poprzez Aplikacja N-Com EASYSET

- Wejdź do menu „Ustawienia podstawowe” i włącz opcję „Tryb prosty”.

#### Za pomocą komputera za pomocą Program N-Com EASYSET

- Wejdź do menu „Ustawienia” i wybierz „Tryb prosty”.

### 6.2. Regulacja głośności Możesz

łatwo dostosować głośność, dotykając przycisku „ ” lub „ ”. Usłyszysz sygnał dźwiękowy, gdy głośność osiągnie maksymalny lub minimalny poziom.

Niektóre parametry głośności można regulować za pomocą aplikacji N-Com EASYSET na smartfony lub programu komputerowego N-Com EASYSET (rozdział 4.5).

NB: Poziom głośności ustawiony podczas podróży nie jest zapisywany po wyłączeniu systemu. Za każdym razem, gdy System N-Com jest włączony, dźwięk powraca do ustawionego domyślnie poziomu głośności.

### 6.3. Funkcja automatycznego wyłączenia

Funkcja Auto Off automatycznie wyłącza system N-Com po pięciu minutach bez aktywnego połączenia Bluetooth (telefon, GPS, system audio motocykla itp.) lub komunikacji przez interkom.

Funkcja automatycznego wyłączenia jest domyślnie włączona w urządzeniu.

Funkcję tę można włączyć/wyłączyć w menu konfiguracji (rozdział 6).

### 6.4. Wielojęzyczne wiadomości głosowe



„Podpowiedzi głosowe” są dostępne tylko w trybie pełnym.

System N-Com oferuje komunikaty głosowe, które dostarczają informacji o systemie i potwierdzają, które funkcje są aktywowane lub dezaktywowane. Językiem domyślnym jest angielski.

Możliwa jest zmiana języka w następujący sposób:

#### Poprzez System N-Com

- Wybierz Menu konfiguracji: po włączeniu N-Com naciśnij i przytrzymaj przyciski „ i „ ” jednocześnie, aż zaświeci się czerwona dioda LED.
- Naciskaj przycisk „ ”, aż znajdziesz tryb „” Naciśnij przycisk „n”, aby uzyskać dostęp do listy dostępnych języków.
- Naciśnij klawisze „ ” i „ ”, aby poruszać się między różnymi językami. Gdy znajdziesz język, którego potrzebujesz, naciśnij klawisz „n”, aby potwierdzić wybór. Komunikat głosowy w wybranym języku potwierdzi jego wybór.

#### Za pomocą aplikacji N-Com EASYSET na smartfonie

- Wejdź do menu Ustawień podstawowych i w sekcji „Język” wybierz preferowany język z menu rozwijanego.

#### Za pomocą komputera za pomocą Program N-Com EASYSET

- Podłącz system N-Com do programu N-Com EASYSET.
- Wybierz menu Ustawienia i w zakładce „Język” wybierz swój preferowany język z menu rozwijanego.

Dostępne języki: angielski, włoski, francuski, niemiecki, hiszpański, holenderski, polski i słoweński.



Domyślna funkcja jest włączona na urządzeniu.

Funkcję „KOMENDACJE GŁOSOWE” można włączyć/wyłączyć za pomocą programu N-Com EASYSET lub aplikacji N-Com EASYSET.

## 6.5. N-Com EASYSET



„N-Com EASYSET” to aplikacja, która umożliwia zarządzanie i konfigurację B602 system. Program można pobrać ze strony internetowej [www.n-com.it](http://www.n-com.it), w sekcji „Wsparcie/Pobieranie”. Funkcje, którymi można zarządzać również z N-Com EASYSET, są wymienione poniżej wraz z konkretną ikoną.



Systemem N-Com można zarządzać za pomocą dedykowanej aplikacji „N-Com EASYSET”, która umożliwia konfigurację systemu N-Com bezpośrednio ze smartfona.

Aplikację N-Com można pobrać bezpłatnie ze sklepów Google Play lub Apple Store.

Więcej szczegółów znajdziesz na stronie [www.n-com.it](http://www.n-com.it) \_\_\_\_\_

Funkcje, którymi można zarządzać z poziomu aplikacji N-Com EASYSET, są wymienione poniżej wraz z odpowiednimi ikonami.

## 6.6. Aktualizacja oprogramowania

układowego Aktualizacje oprogramowania układowego systemu N-Com można zainstalować za pomocą programu N-Com EASYSET na komputerze lub aplikacji N-Com EASYSET na smartfonie.

Za pośrednictwem komputera z Program N-Com EASYSET

• Pobierz program N-Com EASYSET ze strony internetowej N-Com – w sekcji „Wsparcie”/”Pobieranie”/”Oprogramowanie”.

- Podłącz system N-Com do komputera i otwórz program N-Com EASYSET.
- Postępuj zgodnie z instrukcjami, aż program rozpozna system N-Com.
- Na ekranie „AKTUALIZACJA OPROGRAMOWANIA FIRMOWEGO” wybierz żądany język z menu rozwijanego.
- Kliknij „POBIERZ” i zapisz plik na komputerze.
- Kliknij „AKTUALIZUJ” i poczekaj na zakończenie aktualizacji oprogramowania sprzętowego.

Poprzez Aplikacja N-Com EASYSET na smartfony

- Pobierz i zainstaluj aplikację N-Com EASYSET ze sklepu Google Play lub Apple Store.
- Sparuj i podłącz telefon do systemu N-Com (sekcja 7).
- Po otwarciu aplikacja rozpoznaje wersję oprogramowania sprzętowego zainstalowaną w systemie N-Com. Jeśli aktualizacja jest dostępna, postępuj zgodnie ze wskazówkami wyświetlanymi przez aplikację.

Informacje o wydaniu ostatniej wersji oprogramowania sprzętowego można znaleźć na stronie internetowej [www.n-com.it](http://www.n-com.it) – w Sekcja „Wsparcie”/”Pobieranie”/”Oprogramowanie”.

## 7. TRYB PAROWANIA

Wszystkie operacje parowania Bluetooth są wykonywane w tym trybie.

Aby uzyskać dostęp do funkcji parowania, należy przy wyłączonym systemie N-Com nacisnąć i przytrzymać przycisk „n” przez 4 sekundy, aż zaświeci się czerwona dioda LED.

### 7.1. Menu parowania



„Menu parowania” dostępne jest tylko w trybie pełnym.

Po wejściu do menu „Parowanie” naciśnij przyciski „ ” i „ ”, aby przewijać różne pozycje menu.

Menu „Parowanie” składa się z następujących elementów:

- A. Parowanie telefonu komórkowego (rozdział 7)
- B. Parowanie interkomu (rozdział 12)
- C. Parowanie z innymi systemami N-Com (rozdział 12.2)
- D. Parowanie uniwersalnego interkomu (rozdział 13)
- E. Drugie parowanie telefonu komórkowego (rozdział 8)
- F. Parowanie GPS (rozdział 11)
- G. Parowanie pilota (rozdział 14)
- H. Usuń wszystkie pary

Aby usunąć wszystkie zapisane w urządzeniu pary Bluetooth, naciskaj przycisk „ ” lub „ ”, aż usłyszysz komunikat głosowy. Naciśnij przycisk potwierdzenia „n”; „ ” Usuń wszystkie pary ”.

aby usunąć wszystkie urządzenia Bluetooth zapisane w pamięci.

I. Wyjście z konfiguracji Aby wyjść z

menu „Parowanie”, naciśnij przycisk „ ” lub „ ”, aż usłyszysz komunikat głosowy „Wyjście z konfiguracji ”. Naciśnij przycisk potwierdzenia „n”, aby wyjść z menu „Parowanie”.

Jeżeli w ciągu 15 sekund nie zostanie naciśnięty żaden przycisk, urządzenie automatycznie wyjdzie z menu „Parowanie”.

## 8. MENU KONFIGURACJI



Ten „Menu konfiguracji” jest dostępny tylko w trybie pełnym.

W tym trybie można zarządzać wszystkimi ustawieniami systemu N-Com.

Aby uzyskać dostęp do menu konfiguracji, zaczynając od włączonego urządzenia N-Com, naciśnij i przytrzymaj przycisk „ ” i Naciśnij jednocześnie przyciski „ ” przez 4 sekundy, aż zaświeci się czerwona dioda LED.

Po wejściu do menu „Konfiguracja” naciśnij przyciski „ ” i „ ”, aby przewijać poszczególne pozycje menu.

W pozycjach oznaczonych gwiazdką „\*” możliwe jest włączenie/wyłączenie funkcji poprzez naciśnięcie klawisza „n” w celu potwierdzenia.

Menu „Konfiguracja” składa się z następujących elementów:

A. Szybkie wybieranie\* (rozdział 9.1)

B. System inteligentnej nawigacji\* (rozdział 9.3)

C. Automatyczne wyłączenie\* (rozdział 4.3)

D. Wzmocnienie dźwięku\*

Po włączeniu funkcji „Wzmocnienie dźwięku” wszystkie źródła dźwięku w urządzeniu będą odtwarzane z większą głośnością i potencjalnie mniej czystą.

Naciśnij klawisz potwierdzający „n”, aby włączyć/wyłączyć funkcję, która domyślnie nie jest włączona w urządzeniu.

E. Język Aby

zmienić język, w którym system wyświetla komunikaty głosowe, zapoznaj się z sekcją 4 Instrukcji.

F. Reset Aby

przywrócić ustawienia fabryczne urządzenia, naciśnij przycisk „ ” lub „ ”, aż usłyszysz komunikat głosowy. Naciśnij przycisk potwierdzenia „n”, aby przywrócić wszystkie ustawienia fabryczne urządzenia. System wyłączy się automatycznie.

G. Wyjście z konfiguracji Aby wyjść z

menu „Konfiguracja”, naciskaj przycisk „ ” lub „ ”, aż usłyszysz komunikat głosowy. ” Wyjście  
konfiguracja ”.

Aby wyjść z menu „Konfiguracja”, naciśnij klawisz potwierdzający „n”.

Jeżeli w ciągu 15 sekund nie zostanie naciśnięty żaden klawisz, urządzenie automatycznie wyjdzie z menu „Konfiguracja”.

**9. PAROWANIE TELEFONU KOMÓRKOWEGO / ODTWARZACZA MP3**

- Upewnij się, że B602 jest wyłączony.
- Ustaw system w trybie „Parowanie”: naciśnij i przytrzymaj przycisk „n” przez 4 sekundy, aż zaświeci się czerwona dioda LED pojawia się.
- W Tryb kompletny : naciśnij przycisk „ ” aż do “: Parowanie telefonu ” pojawia się.  
W Tryb prosty nie naciśnij żadnego przycisku.
- Aktywuj wyszukiwanie urządzeń Bluetooth w telefonie komórkowym.
- Wybierz urządzenie N-Com. Jeśli wymagane jest hasło, wprowadź 0000 (cztery zera).
- Połączenie między dwoma urządzeniami zostanie nawiązane po kilku sekundach.

UWAGA: Powiązanie jest przechowywane w kasku i telefonie komórkowym i nie zostanie utracone, gdy oba urządzenia zostaną użyte. urządzenia są wyłączone. W rezultacie czynność tę należy wykonać tylko raz.

UWAGA: jeśli w pamięci systemu B602 zapisano już urządzenie Bluetooth, każde nowe sparowanie spowoduje zastąpienie poprzedniego.

Automatyczne połączenie	Po sparowaniu urządzenia Bluetooth połączenie zostanie nawiązane automatycznie po włączeniu systemu.
Połączenie ręczne	Jeżeli połączenie nie zostanie nawiązane automatycznie po kilku sekundach, możesz nawiązać połączenie za pomocą urządzenia Bluetooth lub naciskając i przytrzymując przycisk „n” przez około 2 sekundy.

**10. PAROWANIE DRUGIEGO TELEFONU KOMÓRKOWEGO**

Ten „Drugi telefon komórkowy” Funkcja dostępna tylko w trybie pełnym.

System B602 można podłączyć do dwóch telefonów jednocześnie. Drugi telefon (urządzenie drugorzędne) może odbierać połączenia, ale nie może ich wykonywać.

Aby sparować drugi telefon Bluetooth (urządzenie dodatkowe):

- Upewnij się, że B602 jest wyłączony.
- Ustaw system w trybie „Parowanie”: naciśnij i przytrzymaj przycisk „n” przez 4 sekundy, aż zaświeci się czerwona dioda LED pojawia się.
- Naciśnij przycisk „ ”, aż usłyszysz komunikat głosowy. • Aktywuj ” Drugie parowanie telefonu komórkowego” wyszukiwanie urządzeń Bluetooth w telefonie komórkowym.
- Wybierz system N-Com z listy. Jeśli wymagane jest hasło, wprowadź kod 0000 (cztery zera).
- Po kilku sekundach połączenie między dwoma urządzeniami zostanie aktywowane.

Po sparowaniu urządzenia Bluetooth połączenie zostanie nawiązane automatycznie po włączeniu systemu.

UWAGA: Powiązanie jest przechowywane w kasku i telefonie komórkowym i nie zostanie utracone, gdy oba urządzenia zostaną użyte. urządzenia są wyłączone. W rezultacie czynność tę należy wykonać tylko raz.

UWAGA: jeśli w pamięci systemu B602 zapisano już drugie urządzenie, każde nowe parowanie będzie niemożliwe. nadpisz poprzednio zapisaną parowanie.

## 11. TELEFON KOMÓRKOWY

Aby sparować telefon komórkowy z systemem B602, należy postępować zgodnie z procedurą przedstawioną w rozdziale 7.

Odbieranie połączenia	Naciśnij krótko dowolny klawisz, gdy usłyszysz sygnał połączenia przychodzącego.
telefonicznego Odbieranie głosowe (telefon VOX) „ ” Telefon VOX  Funkcja ta jest dostępna tylko w trybie pełnym.	Gdy usłyszysz dzwonek, wypowiedz dowolne słowo na głos. Funkcję „telefonu VOX” można włączyć/wyłączyć za pomocą programu N-Com EASYSET lub aplikacji N-Com EASYSET. Funkcja ta nie jest aktywna podczas połączenia interkomowego.
Asystent głosowy	Naciśnij i przytrzymaj klawisz „n” przez około 2 sekundy.
Rozłączanie/odrzucając połączenia telefonicznego	Naciśnij i przytrzymaj klawisz „n” przez około 2 sekundy.
Ręczne połączenie telefoniczne	Naciśnij i przytrzymaj klawisz „n” przez około 2 sekundy.

### 11.1. Szybkie wybieranie

 Ten „Szybkie wybieranie” Funkcja dostępna tylko w trybie pełnym.

 Za pomocą programu N-Com EASYSET lub aplikacji N-Com EASYSET możesz zapisać do 3 ulubionych numerów, pod które będziesz mógł dzwonić z telefonu.  
” Szybkie wybieranie menu.

#### Zapisywanie numerów szybkiego wybierania

Aby przypisać jeden lub więcej numerów szybkiego wybierania:

- Wybierz menu konfiguracji: po włączeniu systemu N-Com naciśnij klawisze „ ” i „ ” jednocześnie przez 4 sekundy, aż zaświeci się czerwona dioda LED.
- Naciskaj przycisk „ ” lub „ ”, aż usłyszysz komunikat głosowy. ” Szybkie wybieranie
- Naciśnij przycisk potwierdzenia „n”. Usłyszysz komunikaty głosowe ” Szybkie wybieranie 1 ” I ” Telefon połączony ”.
- Naciśnij klawisze „ ” lub „ ”, aby wybrać numer szybkiego wybierania, który ma zostać przypisany. Zapisana pozycja jest potwierdzane komunikatem głosowym ” Szybkie wybieranie 1 / ” Szybkie wybieranie 2 / ” Szybkie wybieranie 3 ”.
- Na swoim telefonie komórkowym (sparowanym i podłączonym do systemu N-Com) zadzwoń pod numer telefonu, który chcesz przypisać do wybranej pozycji szybkiego wybierania. Połączenie zostanie przerwane przed jego nawiązaniem, a wybrany numer zostanie zapisany; w tym momencie usłyszysz specjalny komunikat głosowy potwierdzający wybór („ Zapisz Szybkie wybieranie 1 / ” Zapisz Szybkie wybieranie 2 / ” Zapisz Szybkie wybieranie 3 ”).

#### Korzystanie z zapisanych numerów

Aby uzyskać dostęp do menu „Szybkie wybieranie”, naciśnij jednocześnie przyciski „n” i „ ” („przyciski Szybkie wybieranie”), a następnie użyj „ ” i „ ” umożliwiając przewijanie pozycji menu).

Następnie naciśnij klawisz „n”, aby potwierdzić wybór jednej z poniższych pozycji:

- Ponowne wybieranie ostatniego numeru
- Szybkie wybieranie 1
- Szybkie wybieranie 2
- Szybkie wybieranie 3
- Odwołany

Jeśli chcesz wyjść z menu „Szybkie wybieranie”, naciśnij i przytrzymaj przyciski „ ” i „ ”, aż usłyszysz polecenie „Odwołany ”, a następnie naciśnij „n”, aby potwierdzić.

UWAGA: Jeżeli w ciągu 15 sekund nie zostanie naciśnięty żaden klawisz, system wyjdzie z menu „Szybkie wybieranie”.

### 11.2. Funkcja telekonferencji



Ten „Telekonferencja” Funkcja dostępna tylko w trybie pełnym.

Gdy połączenie przychodzi na telefon komórkowy podłączony przez Bluetooth do B602, interkom jest tymczasowo wyłączony. Jeśli jednak chcesz udostępnić rozmowę telefoniczną drugiemu kierowcy, po prostu włącz interkom ręcznie podczas rozmowy telefonicznej. \_\_\_\_\_

Włączanie funkcji telekonferencji	Podczas rozmowy telefonicznej naciśnij krótko „n”.
Wyłączanie funkcji telekonferencji	Podczas rozmowy telefonicznej naciśnij krótko „n”.

UWAGA: Funkcja „Konferencji telefonicznej” może być używana tylko pomiędzy urządzeniami N-Com serii „600”/„800”/„900”.

### 11.3. Inteligentny system nawigacyjny



Ten „Inteligentny system nawigacyjny” Funkcja dostępna tylko w trybie pełnym.

Funkcja „SMART NAVI SYSTEM” umożliwia słuchanie wskazówek nawigacyjnych przesyłanych ze smartfona nawet podczas rozmowy przez interkom.

Dźwięk zostaje zatrzymany, aby umożliwić przesłanie wskazówek nawigacyjnych ze smartfona, a po zakończeniu tych instrukcji dźwięk zostaje automatycznie wznowiony.

Funkcja „SMART NAVI SYSTEM” jest domyślnie wyłączona w urządzeniu.

Funkcję tę można włączyć/wyłączyć w menu konfiguracji (rozdział 6).



UWAGA: Po włączeniu systemu Smart Navi wszystkie informacje dźwiękowe pochodzące ze smartfona (na przykład dźwięki powiadomień) tymczasowo zatrzymują odtwarzanie dźwięku.



Funkcję „SMART NAVI SYSTEM” można włączyć/wyłączyć za pomocą programu N-Com EASYSET lub aplikacji N-Com EASYSET.

## 12. MUZYKA PRZEZ BLUETOOTH

Aby sparować telefon komórkowy lub urządzenie MP3 z systemem B602, należy postępować zgodnie z procedurą przedstawioną w rozdziale 7.

Odtwarzaj muzykę (Odtwarzaj)	Naciśnij i przytrzymaj przycisk „ ” przez około 2 sekundy.
Funkcja pauzy (Pause)	Gdy odtwarzacz jest podłączony i odtwarza muzykę, naciśnij i przytrzymaj przycisk „ ” przez około 2 sekundy.
 <p>Następny utwór (Pomiń)          Funkcja „ ” jest dostępna tylko w trybie pełnym.</p>	Gdy odtwarzacz jest podłączony i odtwarza muzykę, naciśnij i przytrzymaj przycisk „ ” przez około 3 sekundy.
 <p>Poprzedni utwór (Rew)          Funkcja „ ” jest dostępna tylko w trybie kompletnym.</p>	Po podłączeniu odtwarzacza i rozpoczęciu odtwarzania muzyki naciśnij i przytrzymaj przycisk „ ” przez około 3 sekundy.

### 12.1. Udostępnianie muzyki przez Bluetooth (Udostępnianie A2DP)

	Ten „Udostępnianie muzyki” Funkcja dostępna tylko w trybie pełnym.
--	--

Podczas połączenia interkomowego możesz rozpocząć odtwarzanie muzyki, naciskając przycisk „ ” przez około 2 sekundy. Muzyka będzie odtwarzana w obu systemach.

Udostępnianie muzyki tymczasowo przerywa rozmowę przez interkom; można jednak automatycznie przerwać odtwarzanie muzyki (naciskając przycisk „ ” przez około 2 sekundy).

UWAGA: Muzyką udostępnianą za pośrednictwem interkomu można zarządzać w obu systemach, np. oba systemy mogą zmieniać utwory, naciskając odpowiednie polecenie.

UWAGA: funkcja „Udostępniania muzyki” może być używana tylko w modelach z serii N-Com „600”/„800”/„900”.

## 13. PAROWANIE GPS

System B602 jest kompatybilny z najpopularniejszymi nawigatorami satelitarnymi dla motocykli. Aby uzyskać listę kompatybilnych modeli i dodatkowe informacje, odwiedź stronę internetową [www.n-com.it](http://www.n-com.it)

- Upewnij się, że B602 jest wyłączony.
- Ustaw system w trybie „Parowanie”: naciśnij i przytrzymaj przycisk „n” przez 4 sekundy, aż zaświeci się czerwona dioda LED pojawia się.
- W Tryb kompletny : naciskaj przycisk „ ” aż usłyszysz komunikat głosowy : nie „Parowanie GPS”.
- W Tryb prosty naciskaj żadnego przycisku.
- Aktywuj wyszukiwanie urządzeń Bluetooth w nawigatorze.
- Wybierz system N-Com z listy. Jeśli wymagane jest hasło, wprowadź kod 0000 (cztery zera).
- Po kilku sekundach połączenie między dwoma urządzeniami zostanie aktywowane.

NB: Parowanie jest przechowywane zarówno przez kask, jak i nawigatora, dlatego nie jest tracone, gdy są one wyłączone. Oznacza to, że tę procedurę należy wykonać tylko raz. Po sparowaniu urządzenia Bluetooth połączenie jest automatyczne, gdy system jest włączony.

UWAGA: jeśli w pamięci systemu B602 zapisany jest już nawigador, nowe parowanie spowoduje nadpisanie nawigatora. wcześniej sparowany nawigador.

UWAGA: Połączenie interkomowe jest automatycznie przerywane za każdym razem, gdy nawigador podaje wskazówki i przywrócone na końcu komunikatu od nawigatora.

## 14. INTERCOM PASAŻER-KIEROWCA

System N-Com B602 umożliwia połączenie interkomowe przez Bluetooth z innym systemem N-Com. Aby dwa systemy N-Com mogły się komunikować, muszą zostać najpierw sparowane.

### 14.1. Parowanie interkomów N-Com serii „600”/”800”/”900” Ważne:

Opisana poniżej procedura dotyczy wyłącznie parowania z systemami N-Com serii „600”/”800”/”900”. • Upewnij się, że systemy są wyłączone.

- Wprowadź systemy w tryb „Parowania”: naciśnij i przytrzymaj przycisk „n” przez 4 sekundy, aż zaświeci się czerwona dioda LED. pojawia się światło.
- Na obu B602 w Tryb kompletny i „900”/„800” systemów, naciskaj przycisk „ ” aż do momentu usłysz komunikat głosowy „ Parowanie interkomu”.  
Z systemami B602 w Tryb prosty : naciśnij krótko przycisk „ ”.
- W jednym z dwóch systemów naciśnij krótko klawisz „n”.
- Po kilku sekundach systemy rozpoznają się i rozpoczyna się komunikacja interkomowa. przyjęty.



Dzięki aplikacji N-Com EASYSET tryb „umożliwia Awiofon łatwy łączenie w pary można przeprowadzić. To rozpoznanie systemów N-Com i zapisanie ich za pomocą kodu QR wygenerowanego na smartfonie.

Ten Awiofon łatwy łączenie w pary Funkcja dostępna jest tylko dla serii N-Com „600”/”800”/”900”.

### 14.2. Parowanie z innymi systemami N-Com



Ten „Parowanie innych N-Com” Funkcja dostępna tylko w trybie pełnym.

Ważne: Opisana poniżej procedura dotyczy wyłącznie parowania systemów N-Com serii „600” z systemami N-Com INNYMI NIŻ seria „600”/„800”/„900”<sup>1</sup>.

- Upewnij się, że systemy są wyłączone.
- Ustaw system B602 w trybie „Parowanie”: naciśnij i przytrzymaj przycisk „n” przez 4 sekundy, aż zaświeci się czerwona dioda LED. pojawia się światło.
- Ustaw system N-Com (z wyłączeniem serii „600”/„800”/„900”) w trybie „Parowanie”: naciśnij i przytrzymaj Naciśnij klawisz „n” przez 4 sekundy, aż dioda LED zacznie szybko migać.
- W systemie B602 przytrzymaj przycisk „ ”, aż usłyszysz komunikat głosowy „ Parowanie innych N-Com ” a następnie krótko naciśnij klawisz „n”.

<sup>1</sup> Wyjątkiem są zestawy Bluetooth kit i Bluetooth kit2, które nie są kompatybilne.

- Po kilku sekundach systemy rozpoznają się i rozpoczyna się komunikacja interkomowa. przyjęty.

### 14.3. Funkcja interkomu

Aby aktywować połączenie interkomowe należy włączyć oba systemy N-Com i krótko nacisnąć przycisk „n” na jednym z nich.

Połączenie interkomowe	Naciśnij krótko „n”.
Rozłączenie aktywnego interkomu	Naciśnij krótko „n”.



UWAGA: Jeśli pozycja ustawień wstępnych jest pusta, nie można nawiązać połączenia z systemem, z którego jest wywoływany, z maksymalnego zasięgu lub system jest już w trakcie rozmowy telefonicznej, usłyszysz komunikat głosowy o błędzie.

## 15. DOMOFON UNIWERSALNY DOMOFON



Ten „Uniwersalny domofon” Funkcja dostępna tylko w trybie pełnym.

System N-Com B602 można połączyć przez Bluetooth z systemami domofonowymi innych marek, dzięki funkcji UNIVERSAL INTERCOM <sup>2</sup>.

### 15.1. Parowanie z UNIWERSALNYM INTERKOMEM

System N-Com można sparować z drugim interkomem (nazywanym od tej pory Intercomem B) tak, jakby był telefonem komórkowym.

- Upewnij się, że B602 jest wyłączony.
- Ustaw system B602 w trybie „Parowanie”: naciśnij i przytrzymaj przycisk „n” przez 4 sekundy, aż zaświeci się czerwona dioda LED. pojawia się światło.
- Naciśnij przycisk „ ”, aż usłyszysz komunikat głosowy • Przełącz ” Uniwersalne parowanie interkomu” interkom B w tryb parowania telefonu komórkowego. Ważne: Jeśli interkom umożliwił zarządzanie dwoma telefonami komórkowymi, przełącz go w tryb parowania drugiego telefonu komórkowego. Dzięki temu możliwe będzie utrzymanie połączenia z własnym telefonem komórkowym nawet podczas komunikacji interkomowej (patrz instrukcja Intercom B).
- W systemie B602 naciśnij krótko klawisz „n”.
- Po kilku sekundach systemy rozpoznają się i rozpoczyna się komunikacja interkomowa. przyjęty.

### 15.2. Funkcja uniwersalnego interkomu

Aby włączyć lub wyłączyć dźwięk pomiędzy dwoma kaskami, wykonaj następujące czynności:

#### W systemie N-Com B602: Podłącz lub

odłącz Intercom B w taki sam sposób, jak w przypadku zwykłego interkomu N-Com (rozdział 15).

Domofon B może odbierać sygnał wybierania, na który należy odpowiedzieć poleceniem odpowiedzi telefonicznej.

<sup>2</sup> Z wyjątkiem zestawu Bluetooth i zestawu Bluetooth2, które nie są kompatybilne

Z domofonu B

Aby włączyć połączenie interkomowe należy nacisnąć komendę „Połączenie głosowe” lub „Ponowne wybieranie ostatniego numeru”.

Aby wyłączyć połączenie interkomowe naciśnij polecenie „Rozłącz” lub „Odrzuć połączenie telefoniczne”.

NB: Niektóre systemy nie są w stanie obsłużyć aktywacji/dezaktywacji połączenia interkomowego.

w tym przypadku należy działać z systemu B602.

## UWAGA:

- Podczas korzystania z UNIWERSALNEGO INTERKOMU system B602 utrzymuje aktywne połączenie TYLKO z URZĄDZENIEM GŁÓWNYM (a nie z DRUGIM TELEFONEM KOMÓRKOWYM lub NAWIGATOREM SATELITARNYM).
- System interkomowy podłączony do N-Com B602 może nie pozwalać na jednoczesne połączenie z telefon komórkowy.
- Można zapisać tylko jeden system sparowany w trybie uniwersalnego interkomu.

## 16. PILOT ZDALNEGO STEROWANIA



Ten "Zdalne sterowanie" Funkcja dostępna tylko w trybie pełnym.

Urządzeniem B602 można sterować za pomocą pilota (sprzedawanego oddzielnie), dzięki czemu nie trzeba odrywać rąk od kierownicy, aby skorzystać z klawiatury.

System N-Com jest kompatybilny z pilotem RC4 firmy SENA.

Poniższa tabela przedstawia korespondencję kluczy:

SYSTEM N-COM			N	/
SENA-RC4	+	-	KLUCZ CENTRALNY	KLUCZ WIELOFUNKCYJNY

Aby sparować system N-Com z pilotem RC4, wykonaj następujące czynności:

- Upewnij się, że RC4 jest wyłączony.
- Przełącz RC4 w tryb parowania: naciśnij i przytrzymaj przycisk „+” przez około 8 sekund.
- Upewnij się, że urządzenie B602 jest wyłączone.
- Ustaw system B602 w trybie „Parowanie”: naciśnij i przytrzymaj przycisk „n” przez 4 sekundy, aż zaświeci się czerwona dioda LED. pojawia się światło.
- Naciskaj przycisk „ ”, aż usłyszysz komunikat głosowy. • Naciśnij ” Parowanie pilota zdalnego sterowania” przycisk „n” na klawiaturze systemu N-Com.
- Po kilku sekundach połączenie między dwoma urządzeniami zostanie potwierdzone komunikatem głosowym ”Podłączono zdalne sterowanie ”.

UWAGA: Powiązanie jest zapisywane zarówno przez kask, jak i przez pilota i nie jest tracone, gdy oba urządzenia są odłączone. systemy są wyłączone. Dlatego tę procedurę należy wykonać tylko raz.

## 17. BATERIA I ŁADOWANIE

### 17.1. Sygnał niskiego poziomu

naładowania baterii Podczas działania system powiadamia użytkownika komunikatem głosowym, gdy poziom naładowania baterii jest niski. Od pierwszej wiadomości system ma 1-godzinną autonomię. Ostrzeżenie jest wydawane co 10 minut.

### 17.2. Sprawdzanie poziomu naładowania akumulatora

Wskaźnik LED

Po włączeniu systemu niebieska dioda LED miga szybko, wskazując poziom naładowania akumulatora.

4 mignięcia = Wysoki, 70 ~ 100%

3 mignięcia = Średni, 30 ~ 70%

2 mignięcia = Niski, 0 ~ 30%

Wskaźnik wokalny

Zaczynając od wyłączonego systemu, naciśnij jednocześnie klawisze „n” i „ ” przez około 3 sekundy, aż usłyszysz trzy wysokie dźwięki. Następnie usłyszysz komunikat głosowy wskazujący poziom naładowania baterii.

Jeśli jednak puścisz klawisze od razu po uruchomieniu systemu, nie usłyszysz komunikatu głosowego informującego o poziomie naładowania akumulatora.

### 17.3. Ładowanie systemu

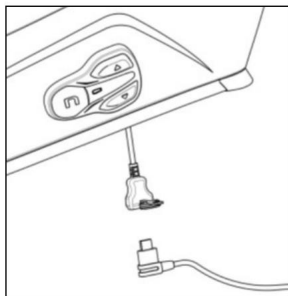

Ryc. 42

- Aby naładować system, podłącz system do ładowarki lub portu USB. podłącz używając dołączonego kabla USB-C.

Opłata będzie pobierana w następujący sposób:

System B602 wyłączony	Gdy system B602 jest podłączony do ładowarki akumulatora, niebieska dioda LED zaczyna szybko migać. Gdy akumulator jest naładowany, niebieska dioda LED staje się stała.
System B602 włączony	Gdy system B602 jest podłączony do ładowarki akumulatora, niebieska dioda LED zaczyna szybko migać. Gdy akumulator jest naładowany, niebieska dioda LED wraca do standardowego migania.

Uwaga: Jeżeli nie planujesz korzystać z systemu N-Com przez dłuższy czas, musisz go w pełni naładować. urządzenie przed jego odłożeniem.

Uwaga: W przypadku dłuższego nieużywania urządzenia należy wykonać pełny cykl ładowania.

Urządzenie należy czyścić przynajmniej raz na 6 miesięcy, aby uniknąć uszkodzenia akumulatora.

Uwaga: Jeśli system N-Com pozostanie bez ładowania przez okres dłuższy niż 6 miesięcy, urządzenie może się nie włączyć. W takim przypadku należy ładować system N-Com przez co najmniej 24 godziny (nawet jeśli niebieska dioda sygnalizacyjna nie miga), a następnie spróbować ponownie włączyć urządzenie.

## 18. TABELA PODSUMOWUJĄCA KONTROLE

## Tryb kompletny

		Klawisz	N			+
	Włączyć coś		2 sek.			
	Wyłączyć coś		4 sek.			
	Zwiększ głośność			X		
	Zmniejsz głośność				X	
	Menu parowania (z wyłączonym systemem)		4 sek.			
	Menu konfiguracji (z włączonym systemem)					4 sek.
	Tryb kompletny/prosty** (z wyłączonym systemem)		5 sek.		5 sek.	
	Nastawić** (z włączonym systemem)		5 sek.	5 sek.		

Bluetooth Urządzenia	Odbieranie połączeń telefonicznych*		X	X	X	
	Połączenia głosowe		2 sek.			
	Menu szybkiego wybierania**		X		X	
	Zakończenie/odrzuć połączeń		2 sek.			
	Ręczne połączenie z urządzeniem		2 sek.			
	Aktywowanie połączeń konferencyjnych		X			
	Dezaktywacja połączeń konferencyjnych		X			

Bluetooth Muzyka	Odtwarzaj muzykę			2 sek.		
	Wstrzymaj muzykę			2 sek.		
	Następny utwór (Pomiń)			3 sek.		
	Poprzedni utwór (REW)				3 sek.	
	Udostępnianie muzyki A2DP			2 sek.		

	Połączenie interkomowe		X			
	Rozłączanie aktywnego interkomu		X			

\*Naciśnij dowolny klawisz na klawiaturze N-Com.

\*\*Naciśnij klawisze jednocześnie.

## Tryb prosty

Klawisz		N			+
☰	Włączyć coś	2 sek.			
	Wyłączyć coś	4 sek.			
	Zwiększ głośność		X		
	Zmniejsz głośność			X	
	Menu parowania (z wyłączonym systemem)	4 sek.			
	Tryb kompletny/prosty ** (z wyłączonym systemem)	5 sek.		5 sek.	
	Nastawić** (z włączonym systemem)	5 sek.	5 sek.		
	Anuluj parowanie** (poprzez Funkcja parowania)		4 sek.	4 sek.	

☰	Odbieranie połączeń telefonicznych*	X	X	X	
	Zakończenie/odrzućcie połączeń	2 sek.			
	Ręczne połączenie z urządzeniem	2 sek.			

☰	Połączenie interkomowe	X			
	Rozłączanie aktywnego interkomu	X			

\*Naciśnij dowolny klawisz na klawiaturze N-Com.

\*\*Naciśnij klawisze jednocześnie.

## 19. GWARANCJA

Niniejszym CERTYFIKATEM GWARANCYJNYM Nolangroup gwarantuje nabywcy, że produkt w momencie zakupu jest wolny od wad materiałowych i wykonawczych.

Uprzejmie prosimy o:

- Przeczytaj ostrzeżenia dotyczące bezpieczeństwa i prawidłowego użytkowania.
- Przeczytaj warunki gwarancji.
- Zachowaj oryginalny paragon zakupu. Paragon ten musi zostać przedstawiony w przypadku napraw gwarancyjnych. W takich przypadkach produkt musi zostać wysłany do dealera, u którego dokonano zakupu.

### 19.1. Zakres gwarancji i jej ważność Jeśli

jakakolwiek wada objęta niniejszym Certyfikatem Gwarancji zostanie wykryta w okresie podanym na stronie internetowej (Instrukcje Pomocy/Instrukcje obsługi) i w oparciu o kraj, w którym produkt został zakupiony (dowodem będzie data zakupu na paragonie), Nolangroup naprawi lub wymieni wadliwy produkt za pośrednictwem swojej sieci dystrybucyjnej i po sprawdzeniu wady. Nolangroup dostarczy wszystkie materiały i robociznę w uzasadniony sposób niezbędne do usunięcia zgłoszonej wady, z wyjątkiem przypadków, gdy

uszkodzenie zostało spowodowane przez jedną z przyczyn wymienionych w poniższym paragrafie „Wyłączenia i ograniczenia zakresu ubezpieczenia”.

### 19.2. Wyłączenia i ograniczenia gwarancji Niniejsza

gwarancja obejmuje wyłącznie wady materiałów i wykonania.

Nolangroup nie ponosi odpowiedzialności za wady produktu spowodowane w całości lub w części jakkolwiek inną przyczyną, w tym, ale nie wyłącznie:

- Wady lub uszkodzenia powstałe w wyniku użytkowania Produktu w warunkach innych niż zwykle.
- Uszkodzenia powstałe na skutek niewłaściwego użytkowania i niezgodnego z normalną eksploatacją, zgodnie ze wskazaniami instrukcja użytkowania i konserwacji produktu dostarczona przez Nolangroup.
- Zaniedbania i normalne zużycie części wewnętrznych i zewnętrznych.
- Wszelkie szkody powstałe w wyniku wypadku.
- Wszelkie modyfikacje lub ingerencje dokonane w kask lub system N-Com przez użytkownika lub osoby trzecie imprezy.
- Stosowanie niekompatybilnych akcesoriów, które nie zostały zatwierdzone przez Nolangroup dla zakupionego urządzenia N-Com model.
- Części eksploatacyjne, które ulegają zużyciu, takie jak akumulator i kable połączeniowe między systemami N-Com a innymi urządzeniami.
- Prawidłowe funkcjonowanie kombinacji produktu i urządzenia peryferyjnego w przypadku stosowania produktu razem z akcesoriami lub sprzętem, których kompatybilności firma Nolangroup nie zweryfikowała.
- Wszystkie specyficzne i subiektywne sytuacje, które mogą wystąpić podczas rzeczywistego użytkowania kasku, takie jak na przykład problemy związane z komfortem jazdy lub hałasem aerodynamicznym.

W żadnym wypadku Nolangroup nie ponosi odpowiedzialności za jakiegokolwiek szkody przypadkowe lub następcze (w tym, bez żadnych ograniczeń, obrażenia jednej lub więcej osób) wynikające z niewypięnienia zobowiązań wynikających z niniejszej gwarancji dotyczącej produktów Nolangroup.

### 19.3. Procedura składania reklamacji Aby złożyć

reklamację objętą niniejszą gwarancją, nabywca musi powiadomić bezpośrednio sprzedawcę, u którego zakupił system N-Com, o rzekomej wadzie, przedstawiając jednocześnie produkt będący przedmiotem reklamacji oraz kopię paragonu sprzedaży.

PRZED SKONTAKTOWANIEM SIĘ ZE SPRZEDAWCĄ, ZALECA SIĘ UWAGAŃ PRZECZYTANIE INSTRUKCJI OBSŁUGI DOŁĄCZONEJ DO PRODUKTU.

GWARANCJA OBOWIĄDUJE WYŁĄCZNIE OD DATY ZAKUPU DO OKRESU

WSKAZANE DLA KRAJU, W KTÓRYM ZOSTAŁ ZAKUPIONY PRODUKT - zobacz listę dostępną na stronie

strona internetowa (Wsparcie/Instrukcje obsługi).

Naprawy lub inne prace wykonane w ramach gwarancji nie powodują przedłużenia okresu gwarancji.

W związku z tym wymiana produktu lub jednego z jego podzespołów nie oznacza rozpoczęcia nowego okresu gwarancyjnego, gdyż dla celów gwarancji brana jest pod uwagę data zakupu pierwotnego produktu.

W przypadku napraw lub wymiany podzespołów elektronicznych, jeśli Nolangroup naprawi lub wymieni produkt, produkt będzie objęty okresem gwarancji równym pozostałej części pierwotnej gwarancji lub dziewięćdziesięciu (90) dniom od daty naprawy (w zależności od tego, który okres jest dłuższy).

Naprawa lub wymiana może być również przeprowadzona przy użyciu zregenerowanych komponentów o równoważnych funkcjach. Wymienione części lub komponenty staną się własnością Nolangroup.

NOLANGROUP ZASTRZEGA SOBIE PRAWO DO ZMIANY CHARAKTERYSTYKI, FUNKCJONALNOŚCI, KOMPATYBILNOŚCI I OPROGRAMOWANIA W DOWOLNYM MOMENCIE, BEZ POWIADOMIENIA.

Niniejsza gwarancja nie narusza praw Klienta wynikających z przepisów prawa krajowego ani praw Konsumenta względem Sprzedawcy wynikających z umowy kupna/sprzedaży.

#### 19.4. Identyfikacja produktu

Produkty N-Com identyfikowane są za pomocą kodu, który umożliwia ich śledzenie i identyfikację.

Kod identyfikacyjny (S/N) można znaleźć na etykiecie samoprzylepnej.

## TYLKO NA RYNEK USA I KANADY: SPECJALNE OSTRZEŻENIE

To urządzenie jest zgodne z częścią 15 przepisów FCC. Jego działanie podlega następującym dwóm warunkom: (1) to urządzenie nie może powodować szkodliwych zakłóceń i (2) to urządzenie musi akceptować wszelkie odbierane zakłócenia, w tym zakłócenia, które mogą powodować niepożądane działanie urządzenia.

Zmiany lub modyfikacje, na które nie wyraziła wyrażnej zgody strona odpowiedzialna za zgodność, mogą spowodować unieważnienie prawa użytkownika do korzystania ze sprzętu.

UWAGA: Producent nie ponosi odpowiedzialności za zakłócenia radiowe lub telewizyjne spowodowane nieautoryzowanymi modyfikacjami tego sprzętu. Takie modyfikacje mogą unieważnić prawo użytkownika do korzystania ze sprzętu.

To urządzenie zostało przetestowane i uznane za zgodne z limitami dla urządzeń cyfrowych klasy B, zgodnie z częścią 15 przepisów FCC. Limity te mają na celu zapewnienie rozsądnej ochrony przed szkodliwymi zakłóceniami w instalacjach mieszkalnych. To urządzenie generuje, wykorzystuje i może emitować energię o częstotliwości radiowej i, jeśli nie zostanie zainstalowane i używane zgodnie z instrukcją, może powodować szkodliwe zakłócenia w komunikacji radiowej. Nie ma jednak gwarancji, że zakłócenia nie wystąpią w konkretnej instalacji.

Ten model spełnia wymagania rządowe dotyczące narażenia na fale radiowe. Twoje urządzenie bezprzewodowe jest nadajnikiem i odbiornikiem radiowym. Zostało zaprojektowane i wyprodukowane tak, aby nie przekraczało limitów narażenia na energię częstotliwości radiowej (RF) ustalonych przez Federal Communications Commission (FCC) w USA

Rząd i kanadyjskie organy regulacyjne.

Norma ekspozycji dla bezprzewodowych urządzeń mobilnych wykorzystuje jednostkę miary znaną jako współczynnik absorpcji swoistej (SAR). Limit SAR ustalony przez FCC i kanadyjskie organy regulacyjne wynosi 1,6 W/kg.1.

Tylko na rynek kanadyjski:

Ten EUT jest zgodny z limitami SAR dla populacji ogólnej/niekontrolowanego narażenia w IC RSS-247. Urządzenie elektroniczne N-Com jest umieszczone w minimalnej odległości - patrz tabela poniżej - od głowy użytkownika, dlatego nie przeprowadzono testu SAR na produkcji.

SYSTEM N-COM	ODLEGŁOŚĆ OD GŁOWY
B902L R/B902 R	30,00 mm
B602 R	30,63 mm
B101 R	30,63 mm
B902X	32,50 mm
B602X	34,50 mm

## POUR LE MARCHE US ET CANADIEN UNIKALNY: MISE EN GARDE SPECIALE

Ta odzież jest zgodna z sekcją 15 przepisów FCC. Son foctionnement est soumis aux deux warunku suivantes: (1) Cet appareil ne doit pas créer d'interférences nuisibles, et (2) cet appareil doit Accepter les interférences reçues, y obemuje les interférences pouvant provoquer des dysfonctionnements de l'appareil.

Zmiany lub modyfikacje bez wyrażenia approvals par les autorités compétentes en matière de conformité peuvent priver l'utilisateur du droit d'utiliser l'équipement en question.

UWAGA: Le fabricant n'est pas responsable de l'interférence radio lub TV causée par les modyfikacje aportées à cet équipement bez autoryzacji wstępnej. De telles modyfikacji pourraient annuler l'autorisation de l'utilisateur de faire fonctionner cet équipement.

Ten problem z testami nie jest faktem, produkt jest zgodny z sekcją 15 de la réglementation FCC, mającą zastosowanie aux appareils numériques de classe B. Ces limites sont conçues pour Fournir Une ochrona wystarczająca przed les interférences nuisibles dans les installations résidentielles.

Cet équipement génère, use et peut émettre des ondes radioélectriques podatne de créer des interférences nuisibles dans les communication radioélectriques si l'équipement est installé niepoprawne. Cependant, il n'est pas garanti qu'aucune interférence ne se produise dans une install particulière.

Dans le cas où cet équipement créerait des interférences avec la réception radio ou télévisée, ce qui peut être vérifié en éteignant et en rallumant l'appareil, il est conseillé d'essayer de corriger ces interférences en aplikant une ou plusieurs des mesures suivantes:

- Réorienter ou déplacer l'antenne de réception. •
- Augmenter la Distance Entre l'équipement et les équipements. • Relier l'équipement à une Prize de courant différente de celle du récepteur. • Prendre conseil auprès d'un distributeur ou d'un technicien radio/TV qualifié.

Ce modèle répond aux exigences gouvernementales en matière d'exposition aux ondes radio. Votre appareil est un émetteur-recepteur radio. Il est conçu et fabriqué pour ne pas dépasser les limites d'exposition aux radiofréquences (RF) definiowane przez Federal Communications Commission (FCC) du gouvernement des États-Unis et par les autorités réglementaires canadiennes.

Norma ekspozycji dla telefonów komórkowych wykorzystuje une unité de mesure appelée Débit d'Absorption Spécifique lub SAR. Limite de DAS fixée par la FCC et par les autorités réglementaires canadiennes est de 1,6 W/kg.1.

Wyjątkowość pour le marché canadien:

Ce EUT (test pour l'utilisation de l'équipement) est zgodny z DAS względnym użytkowaniem przez wielkie publiczne / aux limites d'intensité pour un contrôlé contenus contenus dans la norme IC RSS-247. L'électronique du N-Com est pozycją na odległość minimalną de - voir le tableau ci-dessous - de la tête de l'utilisateur, donc, aucun test DAS n'a été Effectué sur le produit.

SYSTEM N-COM	ODLEGŁOŚĆ OD GŁOWY
B902L R/B902 R	30,00 mm
B602 R	30,63 mm
B101 R	30,63 mm
B902X	32,50 mm
B602X	34,50 mm

**SÓLO PARA EL MERCADO USA I KANADA: WAŻNE REKLAMA**

Bezpłatne Urządzenie dostępne z 15 normami FCC. El funcionamiento está sujeto a las dos condiciones siguientes: (1) Este dispositivo no debe ocasionar interferencias dañinas, y (2) este dispositivo debe poder soportar cualquier interferencia recibida, incluidas las posibles interferencias que provoquen mal funcionamiento.

Cualquier cambio o modificación que no esté expresamente aprobado por la parte responsable podría anular el derecho del usuario a manipular el equipo.

UWAGI: El Fabricante no será responsable de cualquier interferencia radio or TV Ocasionada por modificaciones no aprobadas para este equipo. Dichas modificaciones podrían anular el derecho del usuario a utilizar el equipo.

Ten produkt ma sido probado y se ha determinado que cumple con los límites establecidos en el apartado 15 de las normas FCC dla una dispositivo digital de clase B. Estos límites se han diseñado para brindar un grado de protección razonable contra las interferencias dañinas en una instalación de carácter residencial. To urządzenie genera, utiliza y puede irradiar energía de radiofrecuencia y, de no ser instalado y utilizado según las instrucciones, podría provocar interferencias dañinas a comunicaciones de radio. Nie obstante, nie istnieje ninguna garantía de que no se producirá interferencia en una instalación específica.

Si este equipo causa interferencias dañinas a la recepción de radio lub televisión, que se pueden Detectar apagando y encendiendo los equipos, el usuario puede intentar solucionar dichas interferencias con una o algunas de las siguientes medidas:

- Volver a orientar o colocar la antena de recepción
- Aumentar la distancia entre el equipo o los dispositivos
- Połącz sprzęt z una toma de corriente que no sea la del receptor
- Contactar al distribuidor o a un técnico radio/TV experto para asistencia técnica

Este modelo cumple con las exigencias del gobierno para la exposición a ondas de radio. Su dispositivo inalámbrico es un transmisor y receptor de radio. Ha sido diseñado y fabricado para no exceder los límites de exposición a radiofrecuencia (RF) establecidos por la Federal Communications Commission (FCC) del gobierno de EE.UU. y por las autoridades normativas de Canadá.

El estándar de exposición para dispositivos móviles inalámbricos utiliza una unidad de medición conocida como Tasa Específica de Absorción o SAR. El límite de SAR establecido por la FCC y por los organismos reguladores de las autoridades de Canadá es de 1,6 W/kg.1.

Sólo para el mercado w Kanadzie:

Este EUT cumple con la SAR para la población general en cuanto a límites de exposición sin control en IC RSS-247. El dispositivo electro N-Com está situado a una distancia mínima de - konsultuj się z tablicą następczą - de la cabeza del usuario, por lo tanto, nie han sido realizados ensayos SAR del producto.

SYSTEM N-COM	ODLEGŁOŚĆ OD LA CABEZA
B902L R/B902 R	30,00 mm
B602 R	30,63 mm
B101 R	30,63 mm
B902X	32,50 mm
B602X	34,50 mm

